

# BeSafe Kid

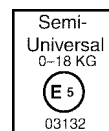

Fremovervendt



Bakovervendt



BeSafe Kid barnestol sikrer ditt barn bakovervendt og fremovervendt i alder fra nyfødt til 18 kg. Må ikke brukes fremovervendt før barnets vekt passerer 9 kg. Produsenten anbefaler at stolen brukes bakovervendt til barnet er 15 kg. Ved bakovervendt montering i baksetet skal også BeSafe sikkerhetsben anvendes.

Viktig: Kun med montering i henhold til bruksanvisningen oppnås det optimal sikkerhet for deres barn. Ved alle andre metoder er produsenten ikke ansvarlig.



**NB!** Må aldri monteres bakovervendt i forsetet på biler med kollisjonspute på passasjerplass. Barn og kortvokste voksne, under 140 cm, bør heller ikke sitte i forsetet hvis bilen er utstyrt med airbag.

... Airbagen kan på de fleste bilmodeller kobles ut på merkeverksted.

## BeSafe Kid – montert bakovervendt i forsetet

- Kontroller at bilen ikke har kollisjonspute.
- BeSafe Kid plasseres med ryggen liggende an mot bilens instrumentbord. Påse at stolen ikke trykker mot bilens frontrute. Stolen skal stå i oppreist sitteposisjon.
- Tre bilens sikkerhetsbelte gjennom den blå belteløkken i barnestolens sitteflate, se fig. 1, og før beltet i lås, KLIKK.
- Monter medfølgende forankringsbelter (se eget avsnitt.)
- Press fremkant av barnestolens sokkel ned i bilsetet, samtidig som stolen presses bakover i en mer liggende posisjon. Sjekk at stolmekanismen er i lås. KLIKK.
- Stram bilens sikkerhetsbelte ved å dra diagonalbeltet mot belterullen.

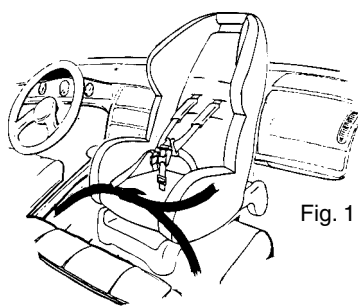

Fig. 1

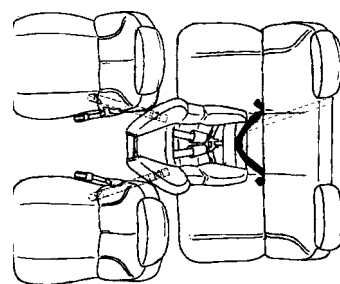

Fig. 3

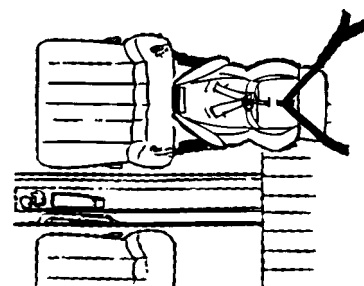

Fig. 4

## BeSafe Kid – montert bakovervendt i baksetets midt-/sideposisjon. Se fig. 3 og fig. 4

- Plasser BeSafe Kid i ønsket ligge-/sitteposisjon med ryggen liggende an mot forsetet/forsetene. Påse at stolmekanismen står i lås. KLIKK.
- Monter BeSafe Sikkerhetsben til bolten bak på stolryggen. Se fig. 2. Sikkerhetsbenet kan justeres og skal ha anlegg mot bilgulvet.
- Tre bilens to/trepunktsbelte gjennom den blå belteløkken i barnestolens sitteflate, se fig. 1, og før beltet i lås, KLIKK.
- Monter medfølgende forankringsbelter (se eget avsnitt.)
- Stram bilens sikkerhetsbelte ved å dra diagonalbeltet/hoftebeltet mot belterullen.
- Man oppnår bedre plass og

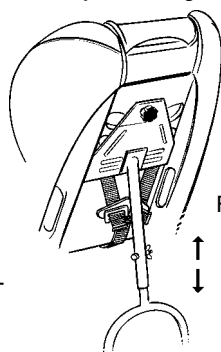

Fig. 2

liggevinkel for barnet ved å justere fram foranstående sete/seterygg.

- Ved å regulere bilens seterygg/seterygger bakover vil stolen stå stødigere

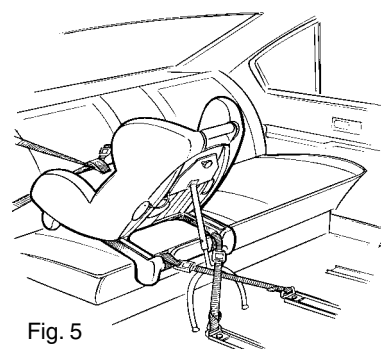

Fig. 5

## Montering av medfølgende forankringsbelter

### Alternativ A)

De to forankringsbeltene festes rundt bilstolens ben.

- Fest ett forankringsbelte rundt hvert av bilstolens fremre ben ved å føre låsenden av forankringsbeltet gjennom belteløkken. Stram hardt. Se fig. 6.
- Før forankringsbeltene i kryss opp mot bilsetet der barnestolen skal stå. Forankringsbeltene krysses og føres i låsen bak på stolens sokkel. Strammes godt.
- Sjekk at stolen står stødig. Hvis avstanden mellom barnestol og festebeleggene blir så kort at det viser seg å være vanskelig å få strammet forankringsbeltene skikkelig til barnestolen, fester du forankringsbeltene til bilstolens bakre ben.

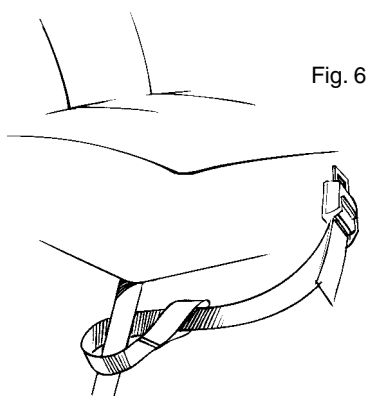

Fig. 6

### Alternativ B)

- Sett sammen de to forankringsbeltene til ett belte ved å føre låsen på belte 1 gjennom løkken på belte 2 og deretter gjennom løkken på belte 1. Stram hardt. Se fig. 7.
- Legg midtpartiet av forankringsbeltet over bilsetets innerste del. Før de to endene av forankringsbeltet i kryss under bilsetet og opp mot bilsetet der barnestolen skal stå. Se fig. 8. Forankringsbeltene krysses og føres i låsen bak på stolens sokkel. Strammes godt.
- Etter som stolen står i et mykt sete, kan den alltid bevege seg noe. I enkelte biler vil barnestolen stå stødigere med alternativ A.

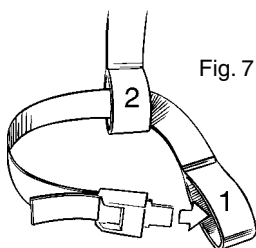

Fig. 7

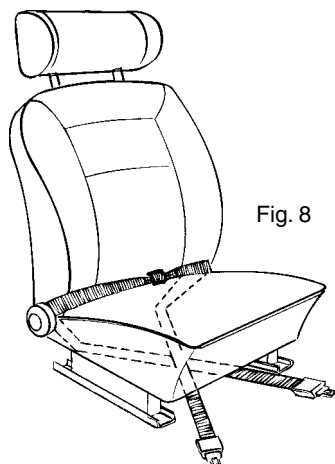

Fig. 8

### Alternativ C)

(enkelte biler bl.a. noen nyere modeller av Saab og Volvo, er allerede utstyrt med slike festebeleg, hopp da rett til trinn c i anvisningen nedenfor)

- Løsne festeboltene på bilsetets to fremre festepunkter.
- Festebeleggene skal ligge under glideskinnen på bilsetets understell. Stikk inn ett festebeleg på hvert av bilsetets to fremre festepunkter og skr festeboltene hardt til. På enkelte biler må festebeleggene monteres i skrå eller 90 graders vinkel i forhold til bilsetets glideskinne. Påse at festeboltene ikke blir for korte, i tilfelle må du kjøpe nye og lengre eller velge annet alternativ for å feste forankringsbeltene. Se fig. 9.
- Før belteløkken på det ene forankringsbeltet gjennom åpningen i det ene av de to fremre festebeleg.
- Før deretter låsenden av forankringsbeltet gjennom belteløkken og stram hardt. Se fig. 9.
- Gjør det samme med det andre forankringsbeltet i det andre, fremre festebeleg.
- Forankringsbeltene krysses og føres i låsen bak på stolens sokkel. Strammes godt.

Hvis avstanden mellom barnestolen og festebeleggene blir så kort at det viser seg å være vanskelig å få strammet forankringsbeltene skikkelig til barnestolen, kan festebeleggene flyttes til de bakre festepunktene og forankringsbeltene festes til disse i stedet.

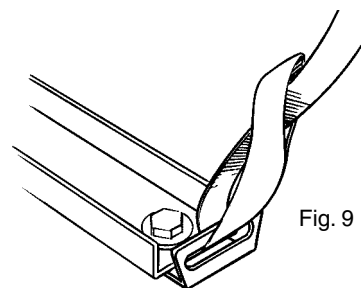

Fig. 9

## BeSafe Kid – montert fremovervendt. Se fig. 10

### VIKTIG

Må ikke brukes fremovervendt før barnets vekt passerer 9 kg. Produsenten anbefaler at stolen brukes bakovervendt til barnet er 15. kg.

- Plasser BeSafe Kid i for- eller baksetet (på plass med trepunktsbelte) slik at de fremre sokkelbena henger ut over bilens sittepute, de bakre sokkelbena kan med fordel stå helt inn mot seteryggen.
- Bilens trepunktsbelte føres gjennom de to belteføringene i stolens ryggparti og føres deretter i lås. Fig. 11, KLIKK. Stram trepunktsbeltet hardt til.
- Påse at stolen står i låst posisjon ved å skyve stolen fram eller tilbake til låsemekanismen går i lås, KLIKK. BeSafe Kid skal stå i maks liggeposisjon når den monteres inn i bilen fremovervendt, dette for å oppnå maksimal stramming av beltene.
- Stram bilens trepunktsbelte hardt. Først strammes hoftebeltedelen (bruk gjerne kneet ditt til å presse ned barnestolen). Deretter strammes skulderbeltedelen og plastkilen (som henger bak på BeSafe Kid) føres hardt inn i belteføringen på dørsiden. Fig. 12. Sørg for at skulderbeltene ligger vannrett gjennom belteføringen på dørsiden slik at kilen på best mulig måte kan holde trepunktsbeltet stramt rundt stolen.
- Ved å regulere stolen til en mer oppreist posisjon strammes innfestingen av barnestolen ytterligere. Sørg for at låsemekanismen går i lås, KLIKK.

### BEMERK

- Dette er en «Universal» barnestol. Den er godkjent etter Regulativ No 44-03, serier av forskrifter, for generell bruk i biler. Den vil passe de fleste, men ikke i alle bilseter.
- Riktig tilpasning vil være hvis bilprodusenten i instruksjonsboken har deklart at stolen er tilpasset en «Universal» barnestol for den aktuelle aldersgruppen.
- Denne barnestolen er klassifisert som «Universal» under strengere forhold enn de som har vært anvendt tidligere utgaver som ikke bærer denne bemerkningen.
- Hvis tvil, kontakt barnestolprodusenten eller forhandlerne.

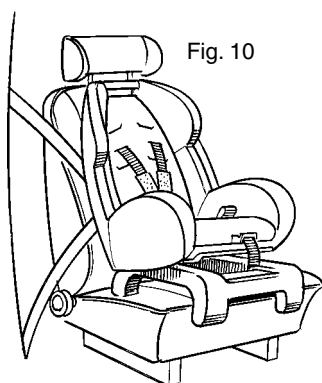

Fig. 10

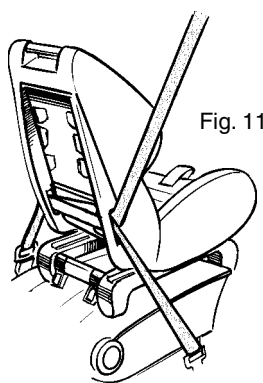

Fig. 11

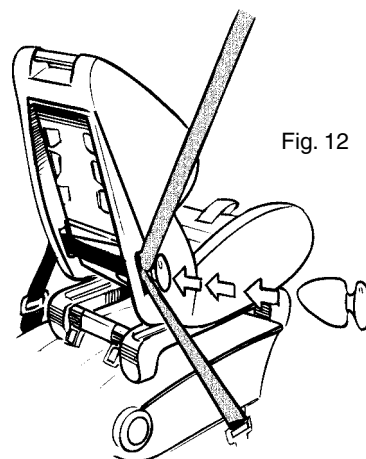

Fig. 12

## Regulering av skulderbeltene på BeSafe Kid

### OBS!

#### Bør gjøres før BeSafe Kid monteres i bilen.

Barnestolen er utstyrt med 5-punktsbelte og har 3 høyde-reguleringsmuligheter for skulderbeltene.

Riktig høyde vil være nærmeste gjennomføring over barnets skulderparti. Beltehighden justeres ved å løse beltet ut av beslaget på stolryggens bakside. Se fig. 13 og fig. 14. Flytt skulderbeltet og skulderpolstringen til ønsket hull og deretter tre beltet inn i beslaget igjen. Se fig. 13.

Er det behov for ekstra beltelengde justeres dette ved å dra ut mer belte gjennom metallklipset bak på ryggen av stolen, eller motsatt om det er for mye belte og det må strammes inn. Se fig. 14 og 15.

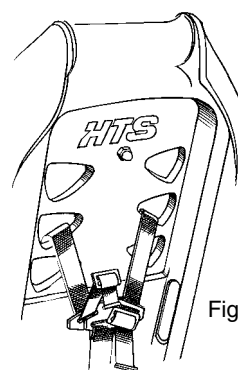

Fig. 13

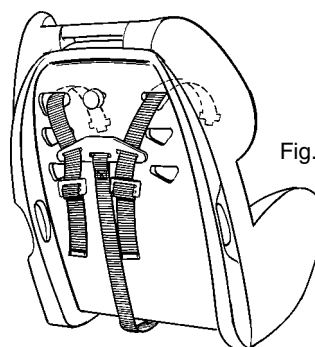

Fig. 14

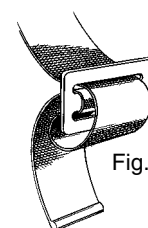

Fig. 15

## Stramming av 5-punktsbeltet i BeSafe Kid

Barnet skal sitte godt ned i stolen før 5-punktsbeltet festes. Alle tre låsdeler skal føres i lås ved at de to minste låsdelene koples sammen og føres i låskroppen (KLIKK). Beltesystemet strammes ved å dra i belteenden i stolens forkant. Se fig. 16. Stram beltet slik at hoftebeltedelen ligger lavest mulig og stramt over barnets hoftekam. Riktig strammet skal beltene ligge stramt inn mot barnets kropp uten å gi ubehag. Beltesystemet slakkes ved å dra ut låsehendelen samtidig som man drar i skulderbeltene. Se fig. 17.

**NB! Beltene skal ikke være vridd mot barnekroppen.**

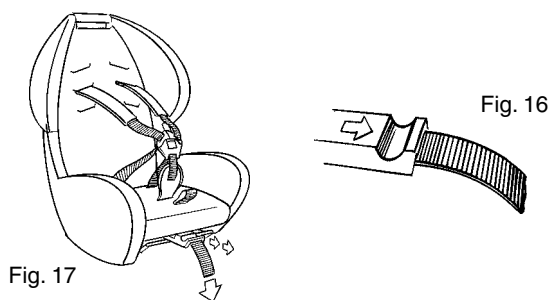

Fig. 17

BeSafe Kid kan kun brukes i biler som er oppgitt i listen nedenfor, og som har 2/3-punkts sikkerhetssele, faste eller rullebelter godkjent etter ECE standard nr. 16 eller tilsvarende standard. Stolen kan brukes bakovervendt og fremovervendt i for- eller baksetet.

Nye biler kommer til og gamle modellnavn kan finnes på nye karrosserier. Bilmodeller kan også variere innenfor de ulike seriene. F. eks. kan ulike belte-lengder og seletype forekomme. Det er derfor viktig å kontrollere at stolen passer nettopp din bil. Stolen passer ikke alltid på alle plassene i de nevnte biler. Prøv derfor barne-stolen i den aktuelle bil og påse at den passer.

Les bruksanvisningen nøye.  
Ta vare på bruksanvisningen.

### Billiste:

Alfa Romeo, Audi, Austin, BLMC, BMW, Buick, Cadillac, Chevrolet, Chrysler, Citroën, DAF, Daihatsu, Dodge, Fiat, Ford, GM, Honda, Hyundai, Jaguar, Jeep, Kia, Lada, Lancia, Mazda, Mercedes, Mitsubishi, Nissan, Oldsmobile, Opel, Peugeot, Plymouth, Pontiac, Porsche, Renault, Rover, Saab, Seat, Skoda, Subaru, Suzuki, Talbot, Toyota, Volkswagen, Volvo

## Viktige råd

- ✓ Husk aldri å sette barn i bakovervendt barnestol foran i bil med kollisjonspute på passasjersiden.
- ✓ Barn under 12 år bør heller ikke sitte forovervendt i forsetet i biler med kollisjonspute på passasjersiden.
- ✓ En riktig monterte BeSafe Kid har ingen sikkerhetsverdi for barnet ditt hvis ikke barnet festes i barnestolens 5-punktsbelte.
- ✓ Reduser slakken både i bilens belte og i barnestolens 5-punktsbelte. Kontroller og etterstram beltene regelmessig.
- ✓ Systemets sikkerhetsbelter må anvendes uten slakk og uten at beltene vrir seg. Disse må også beskyttes mot skader.
- ✓ Barnestol og belter må ikke bli beskadiget av bevegelige deler inne i bilen eller komme i klemme i døren.
- ✓ Gjør ingen endring på stol eller belter, det kan utsette deres barn for fare.
- ✓ Etter en ulykke skal stol og belte fornyes i sin helhet.
- ✓ Informer også deres medreisende hvorledes en ved ulykker frigjør barnet fra stolen.
- ✓ Forlat aldri ditt barn alene i bilen, uavhengig av om det sitter i barnestol eller ikke.
- ✓ Påse at bruksanvisningen følger stolen.
- ✓ Ved bruk av uoriginalt tilbehør eller byttedeler bortfaller garanti og produktansvar.
- ✓ BeSafe Kid skal ikke brukes uten tekstiltrekket, og dersom dette må byttes skal kun originaltrekk benyttes.
- ✓ Eventuelle løse gjenstander i bilkupéen må sikres eller fjernes slik at disse ikke forårsaker skader ved kraftig oppbremsing eller ulykke.
- ✓ Påse at øvrige passasjerer er forsvarlig sikret.

### Vaskeanvisning

Trekket kan tas av stolen og vaskes ved kulørt finvask 30°C. Drypptørking.



## NB. Kollisjonstesting

Hvis BeSafe Kid skal utsettes for kollisjonstest i bakovervendt posisjon i baksetet enten i testjigg eller bilkarosseri skal det anvendes et eget feste-beslag som fester sikkerhetsbenet til testjiggens R-5 punkt. Ref.: ECE 44 03, 1995-01.08, Annex 6-Appendix 4, punkt 5. Dette beslaget kan rekvireres direkte fra HTS.

Produsent:

**HTS**

HTS as N-3535 Krøderen

# BeSafe Kid



*BeSafe Kid barnstol ser till att ditt barn sitter säkert bakåtvänt och framåtvänt från det att det är nyfött till och med 18 månaders ålder. Barnstolen får inte monteras framåtvänd förrän barnets vikt är över 9 kg. Tillverkaren rekommenderar att stolen används bakåtvänd tills barnet väger mer än 15 kg. Vid bakåtvänd montering i baksätet ska även BeSafe säkerhetsben användas. Viktigt: Endast med montering i enlighet med bruksanvisningen uppnås optimal säkerhet för ditt barn. Vid alla andra metoder är producenten inte ansvarig.*



**OBS! Barnstolen får aldrig monteras bakåtvänd i framsätet på bilar som har krockkudde på passagerarsidan. Barn och kortväxta vuxna under 140 cm bör inte heller sitta i framsätet om bilen är utrustad med airbag.**

... Airbagen kan kopplas ur på de flesta märkesverkstäder.

## BeSafe Kid – monterad bakåtvänd i framsätet.

- Kontrollera att bilen inte har krockkudde.
- BeSafe Kid placeras så att ryggen lutar mot bilens instrumentpanel. Se till att stolen inte trycker mot bilens framruta. Se också till att stolstativet står i upprätt läge.
- Trä bilens säkerhetsbälte genom den blå bältesöglan i barnstolens sittdyna, se fig 1, och för fram bältet tills det låter KLICK i låset.
- Montera bifogade fastsättningsbälten (se eget avsnitt).
- Pressa framsidan av barnstolens underrede ner i bilsätet samtidigt som stolstativet pressas bakåt till en mer liggande ställning. Kontrollera att stolmekanismen blir låst; det ska höras ett KLICK.
- Spänn bilens säkerhetsbälte genom att dra diagonalbältet mot bältesrullen.

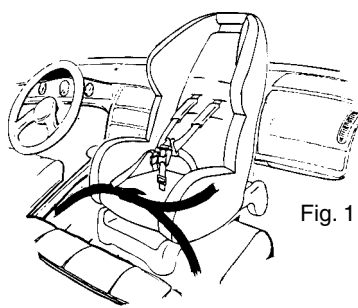

Fig. 1

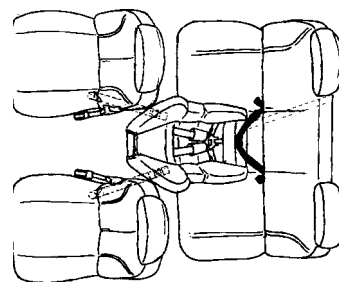

Fig. 3

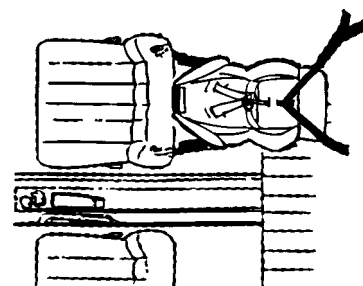

Fig. 4

## BeSafe Kid – monterad bakåtvänd i baksätets mitt-/sidposition. Se fig. 3 och fig. 4

- Placera BeSafe Kid i önskad ligg-/sittposition så att ryggen ligger an mot framsätet/framsätena. Se till att stolmekanismen befinner sig i låst läge. KLICK.
- Montera BeSafe Säkerhetsben vid bulten på stolsryggens baksida, se fig 2. Säkerhetsbenet kan justeras och ska ligga an mot bilgolvet.
- Trä bilens två-/trepunktsbälte genom den blå bältesöglan i barnstolens sittyta (se fig 1) och för bältet i lås, KLICK.
- Montera medföljande fästremmar (se separat avsnitt).
- Spänn bilens säkerhetsbälte genom att dra diagonalbältet/höftbältet mot bältesrullen.

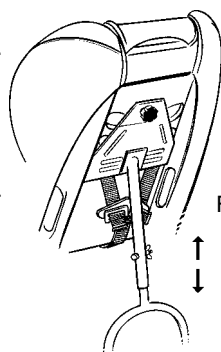

Fig. 2

- Det blir bättre plats och liggvinkel för barnet om man skjuter fram framförvarande säte/sätetrygg.
- Genom att reglera bilens sätetrygg/sätetryggar bakåt kommer stolen att stå stadigare.

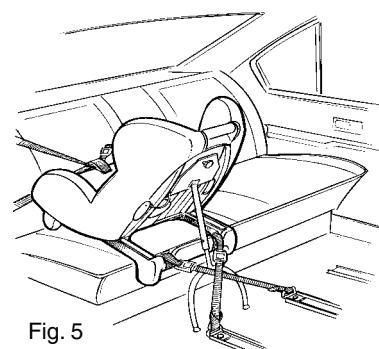

Fig. 5

## Montering av bifogade fastsättningsbälten.

### Alternativ A)

De två fastsättningsbältena monteras runt bilstolens ben.

- Montera ett fastsättningsbälte runt vardera av bilstolens främre ben genom att föra låsändan av fastsättningsbältet genom bältesöglan. Spänn åt ordentligt, se fig 6.
- För fastsättningsbältena i kryss upp mot bilsätet där barnstolen ska stå. Fastsättningsbältena ska korsas och låsas på baksidan av stolens underrede. Spänn ordentligt.
- Kontrollera att stolen står stadigt. Om avståndet mellan barnstolen och fastsättningspunkterna blir så kort att det visar sig vara svårt att spänna åt fastsättningsbältena ordentligt på barnstolen kan du montera fastsättningsbältena på bilstolens bakre ben.

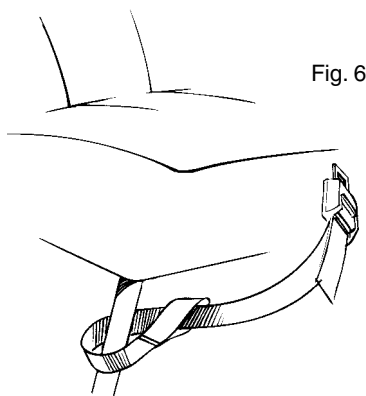

Fig. 6

### Alternativ B)

- Sätt ihop de båda fastsättningsbältena till ett bälte genom att föra låset på bälte 1 genom öglan på bälte 2 och därefter genom öglan på bälte 1. Spänn åt ordentligt, se fig 7.
- Lägg mittpartiet av fastsättningsbältet över bilsätets innersta del. För de båda ändarna av fastsättningsbältet i ett kryss under bilsätet och upp mot det bilsäte där barnstolen ska stå, se fig 8. Fastsättningsbältena ska korsas och låsas på baksidan av stolens underrede. Spänn ordentligt.
- Eftersom stolen står i ett mjukt säte kan den alltid röra sig något lite. I vissa bilar kommer barnstolen att stå stadigare med alternativ A.

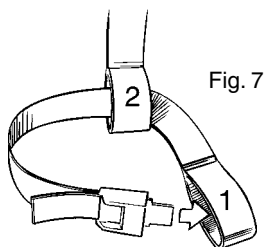

Fig. 7

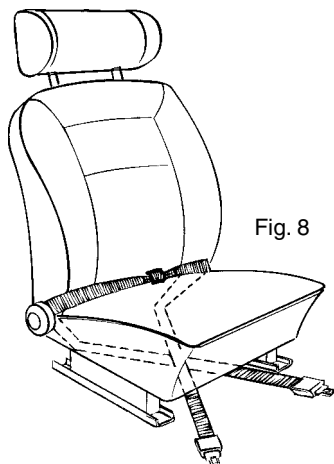

Fig. 8

### Alternativ C)

(vissa bilar, bl a några nyare modeller av Saab och Volvo, är redan utrustade med sådana fästbeslag, gå i sådana fall direkt till punkt c i anvisningen nedan)

- Lossa fästbultarna på bilsätets två främre fästpunkter.
- Fästbeslagen ska ligga under glidskenan på bilsätets underrede. Stick in ett fästbeslag på vardera av bilsätets två främre fästpunkter och skruva fast fästbultarna ordentligt. På vissa modeller måste fästbeslagen monteras snett eller i 90° vinkel i förhållande till bilsätets glidskena. Se till att fästbultarna inte blir för korta, i så fall måste du antingen köpa nya och längre eller välja ett annat alternativ för att fästa fastsättningsbältena, se fig 9.
- För bältesöglan på det ena fastsättningsbältet genom öppningen i det ena av de två främre fästbeslagen. För därefter låsändan av fastsättningsbältet genom bältesöglan och spänn åt ordentligt, se fig 13.
- Gör likadant med det andra fastsättningsbältet i det andra, främre fästbeslaget.
- Fastsättningsbältena ska korsas och låsas på baksidan av stolens underrede. Spänn ordentligt.

Om avståndet mellan barnstolen och fästbeslagen är för kort för att man ska kunna spänna åt fastsättningsbältena ordentligt på barnstolen, kan fästbeslagen flyttas till de bakre fästpunkterna och fastsättningsbältena monteras i dessa istället.

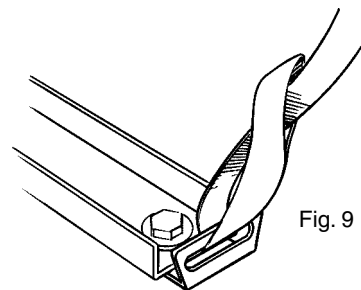

Fig. 9

**OBSERVERA**

1. Detta är en "Universal" barnstol. Den är godkänd i enlighet med reglementet nr 44-03, ingående i serien av föreskrifter för allmän användning i bilar. Den passar i de flesta men inte alla bilsäten.
2. Korrekt anpassad är den om biltillverkaren i sin instruktionsbok har förklarat att sätet är utformat till en "Universal"-barnstol för den aktuella åldersgruppen.
3. Denna barnstol är klassificerad som "Universal" enligt strängare krav än de som använts vid tidigare utgåvor och som inte har denna märkning.
4. Ta kontakt med barnstolstillverkaren eller återförsäljaren om det råder några tveksamheter.

**Reglering av diagonalbältena på BeSafe Kid**

**OBS!**

**Bör göras innan BeSafe Kid monteras i bilen.**

Barnstolen är utrustad med fempunktsbälte och har 3 möjligheter för höjdregering när det gäller diagonalbältena. Korrekt höjd är det ställe som är närmast ovanför barnets skulderparti. Bälteshöjden justeras genom att man lossar bältet från beslaget på stolryggens baksida, se fig 13 och 14. Flytta diagonalbältet och axelpolstringen till önskat håll och trä därefter in bältet i beslaget igen, se fig 13.

Om det finns behov för extra bälteslängd justeras detta genom att man drar ut bältet genom metallklämman på baksidan av stolsryggen, eller omvänt om det är för mycket bälte och detta måste spännas in. Se fig 14 och 15.

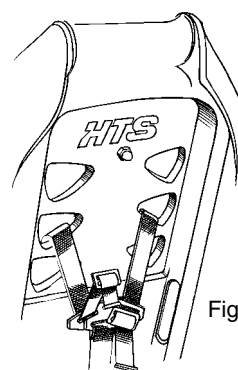

Fig. 13

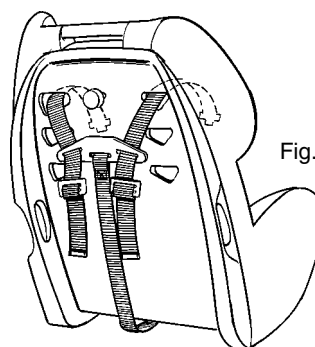

Fig. 14

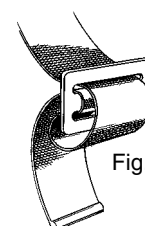

Fig. 15

## Hur fempunktsbältet spänns i BeSafe Kid

Barnet ska sitta ordentligt i stolen innan fempunktsbältet sätts fast. Alla tre låsdelarna ska låsas fast genom att de två minsta låsdelarna kopplas samman och förs in i själva låset tills det låter (klick). Bältesystemet spänns genom att man drar i bältesänden på stolens framkant, se fig 16. Spänn bältet så att höftbältet ligger så lågt som möjligt och spänner över barnets höft. Korrekt spänt ska bältena ligga strama mot barnets kropp dock utan att de ger obehag. Bältesystemet kan släppas efter genom att man drar ut låsdelens samtidigt som man drar i diagonalbältena, se fig 17.

**OBS! Bältena ska inte vara vridna mot barnets kropp.**

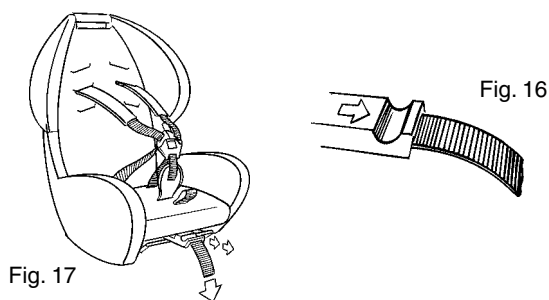

Fig. 17

BeSafe kan enbart användas i bilar som finns upptagna i listan nedan och som har två- eller trepunktssäkerhetsbälten, fasta bälten eller rullbälten, godkända i enlighet med ECE standard nr 16 eller motsvarande standard. Stolen kan användas bakåtvänd och framåtvänd i fram- eller baksätet.

Nya bilar tillkommer och gamla modellnamn kan finnas på nya karosser. Bilmodeller kan även variera inom de olika serierna. Det kan t ex förekomma olika bälteslängder och bältestyper. Det är därför viktigt att kontrollera att stolen passar i just din bil. Stolen passar inte alltid på alla platserna i nedan angivna bilar. Testa därför barnstolen i den aktuella bilen och se till att den passar.

Läs därför bruksanvisningen noga.  
Ta vara på bruksanvisningen.

### Billista:

Alfa Romeo, Audi, Austin, BLMC, BMW, Buik, Cadillac, Chevrolet, Chrysler, Citroën, DAF, Daihatsu, Dodge, Fiat, Ford, GM, Honda, Hyundai, Jaguar, Jeep, Kia, Lada, Lancia, Mazda, Mercedes, Mitsubishi, Nissan, Oldsmobile, Opel, Peugeot, Plymouth, Pontiac, Porsche, Renault, Rover, Saab, Seat, Skoda, Subaru, Suzuki, Talbot, Toyota, Volkswagen, Volvo.

## Viktiga råd

- ✓ Sätt aldrig ett barn i en bakåtvänd barnstol i framsätet på bilar som har krockkudde på passagerarsidan.
- ✓ Barn under 12 år bör heller aldrig sitta framåtvända i framsätet på bilar som har krockkudde på passagerarsidan.
- ✓ En korrekt monterad BeSafe Kid har inget säkerhetsvärde för ditt barn, om inte barnet spänts fast med barnstolens fempunktsbälte.
- ✓ Undvik att bilens bälte och barnstolens fempunktsbälte är slaka. Kontrollera och efterspänn bältena regelbundet.
- ✓ Systemets säkerhetsbälte ska användas utan att de är slaka och utan att de vrider sig. Bältena ska skyddas mot skador.
- ✓ Barnstol och bälten får ej skadas av rörliga delar inuti bilen eller komma i kläm i dörren.
- ✓ Gör inga ändringar på stol eller bälten som kan utsätta ditt barn för fara.
- ✓ Efter en kollision ska stol och bälte bytas ut mot nya.
- ✓ Informera dina medpassagerare om hur man vid en olycka tar loss barnet från stolen.
- ✓ Lämna aldrig ditt barn ensamt i bilen, oberoende av om det sitter i barnstol eller inte.
- ✓ Se till att bruksanvisningen medföljer stolen.
- ✓ Vid användning av tillbehör eller reservdelar som inte är original gäller ej garanti eller produktansvar.
- ✓ BeSafe Kid ska inte användas utan textilöverdraget, och ifall detta behöver bytas ska endast originalöverdrag användas.
- ✓ Eventuellt lösa föremål i bilens inre måste spänts fast eller tas bort så att de inte förorsakar skador vid en kraftig inbromsning eller kollision.
- ✓ Se till att övriga passagerare är ordentligt fastspända.

### Tvättanvisning

Överdraget kan tas av stolen och tvättas i kulör fintvätt, 30 grader. Överdraget ska droptorka.

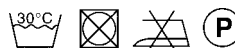

## OBS! Kollisionstest

Om BeSafe Kid ska utsättas för kollisionstest i bakåtvänd position i baksätet, antingen i testjigg eller i bilkaross, ska det användas ett särskilt fästbeslag som sätter fast säkerhetsbenet på testjiggens R-5 punkt. Ref: ECE 44 03, 1195-01-08. Annex 6-appendix 4, punkt 5. Detta beslag kan beställas direkt av HTS.

Producent:

**HTS**

HTS as N-3535 Krøderen

# BeSafe Kid

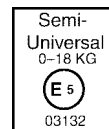
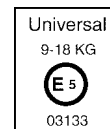

käyttömenosuuntaan selkämenosuuntaan

*BeSafe Kid on turvallinen, selkä tai kasvot menosuuntaan asennettava turvaistuin. Se soveltuu käytettäväksi vastasyntyneille ja isommille lapsille aina 18 kiloon asti. Istuinta ei kuitenkaan saa asentaa kasvot menosuuntaan ennen kuin lapsi painaa vähintään 9 kg. Valmistaja suosittelee, että istuinta käytetään asennettuna selkä menosuuntaan kunnes lapsi painaa 15 kg. Kun istuin asennetaan selkä menosuuntaan auton takaistuimelle, istuimessa on myös käytettävä BeSafe-turvajalkaa.*

*Tärkeää: Optimaalinen turvallisuus saavutetaan vasta, kun istuin on asennettu käyttöohjeen mukaisesti. Valmistaja ei vastaa seurauksista, jos asennuksessa käytetään muita menetelmiä.*



**HUOM!** Istuinta ei saa koskaan asentaa selkä menosuuntaan auton etuistuimelle, jonka edessä on turvatyyny. Lasten ja lyhytkasvuisten aikuisten (alle 140 cm) ei myöskään pidä istua auton etuistuimella, jonka edessä on turvatyyny. ...Turvatyyny voidaan poistaa useimmista autoista auton omassa merkikorkaamossa.

## BeSafe Kid – asennettuna selkä menosuuntaan auton etuistuimelle

- Tarkista, ettei auton istuimen edessä ole turvatyynyä.
- BeSafe Kid sijoitetaan siten, että sen selusta nojaa auton kojetaulua vasten. Varmista, ettei istuin kuitenkaan painaudu auton etulasia vasten. Istuimen rungon on oltava pystyasennossa.
- Pujota auton turvavyö turvaistuimen istuinosaan olevan sinisen vyölenkin läpi, kts. kuva 1, ja lukitse vyö niin, että se NAPSAHTAA kiinni.
- Asenna mukana toimitetut asennusvyöt (kts. oma kappale).
- Paina turvaistuimen jalustan etuosaa auton istuinta vasten samalla kun painat istuimen runkoa taaksepäin makuuasentoon. Varmista, että tuoli lukittuu paikalleen (niin, että mekanismi NAKSAHTAA lukkoon).
- Kiristä auton turvavyö vetämällä olkavyötä turvavyörullaa kohti.

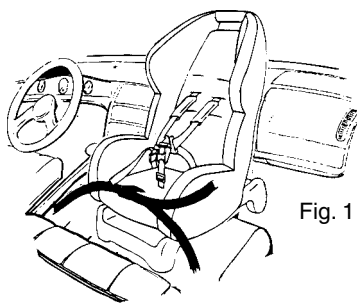

Fig. 1

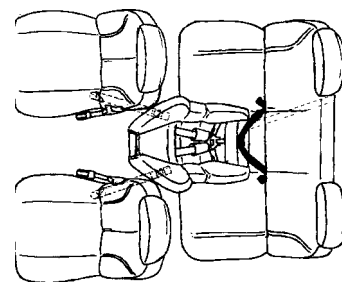

Fig. 3

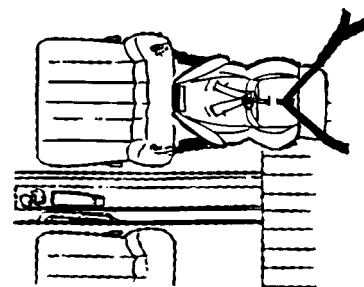

Fig. 4

## BeSafe Kid – asennettuna selkä menosuuntaan takaistuimen keskelle/toiselle takaistuimelle. Kts. kuva 3 ja 4.

- Sijoita BeSafe Kid haluttuun makuu-/istuma-asentoon niin, että sen selusta nojaa auton etuistuinta/molempia auton etuistuimia vasten. Varmista, että tuoli lukittuu paikalleen (niin, että mekanismi NAKSAHTAA lukkoon).
- Asenna BeSafe-turvajalka tuolin selustassa olevaan pulttiin. Kts. kuva 2. Turvajalkaa voidaan säätää ja sen on nojattava auton lattiaa vasten.
- Pujota auton kaksi/kolmipiste-vyö turvaistuimen istuinosaan olevan sinisen vyölenkin läpi, kts. kuva 1, ja lukitse vyö niin, että se NAPSAHTAA kiinni.
- Asenna mukana toimitetut asennusvyöt (kts. oma kappale).
- Kiristä auton turvavyö vetämällä olkavyötä/lantiovyötä turvavyörullaa kohti.

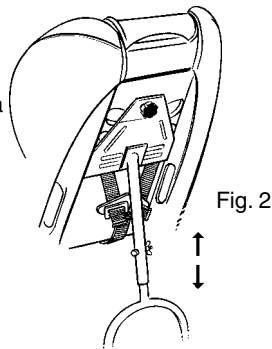

Fig. 2

- Istuin pysyy paikallaan vieläkin tukevammin ja makuuasento paranee, jos edessä olevaa auton istuinta/selkänojaa säädetään hieman eteenpäin.
- Säätämällä auton selkänojaa/selkänoja taaksepäin istuin pysyy paikallaan vieläkin tukevammin.

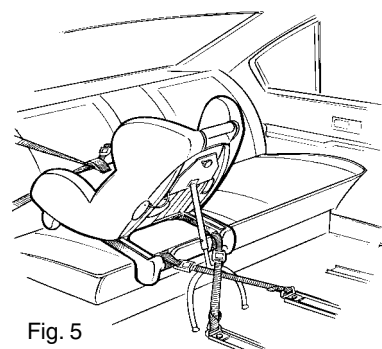

Fig. 5

## Mukanatoimitettujen asennusvöiden asennus

**Vaihtoehto A)**

Asennusvyöt (2 kpl) kiinnitetään auton istuimen jalustaan.

- Kiinnitä yksi asennusvyö auton istuimen kumpaankin etujalkaan pujottamalla vyön solkiosa vyön lenkin läpi. Kiristä tiukalle. Kts. kuva 6.
- Vedä asennusvyöt ristiin sen istuimen kohdalle, jolle haluat asentaa turvaistuimen. Vedettyäsi asennusvyöt ristiin lukitse ne istuimen rungon takaosaan. Kiristä tiukalle.
- Tarkista, että turvaistuin on sijoitettu tukevasti auton istuimelle. Mikäli turvaistuimen ja kiinnityskohtien väli on niin lyhyt, että asennusvöiden kiristäminen turvaistuimeen on vaikeaa, vyöt voi kiinnittää auton istuimen takajalkoihin.

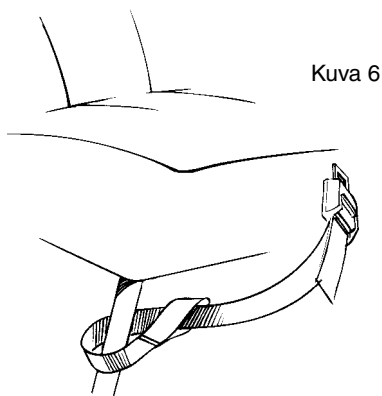

Kuva 6

**Vaihtoehto B)**

- Yhdistä asennusvyöt yhdeksi pitkäksi vyöksi pujottamalla vyön 1 solki ensin vyön 2 lenkin läpi ja sen jälkeen vielä vyön 1 lenkin läpi. Kiristä tiukalle. Kts. kuva 7.
- Aseta asennusvyön keskiosa auton istuimen yli aivan perälle. Vedä asennusvyön päät ristiin auton istuimen alla ja vie ne turvaistuimen asennuspaikkaa kohti. Kts. kuva 8. Vedettyäsi asennusvyöt ristiin lukitse ne istuimen rungon takaosaan. Kiristä tiukalle.
- Koska turvaistuin asennetaan pehmeälle auton istuimelle, se saattaa liikkua jonkin verran paikaltaan. Joissakin autoissa turvaistuin pysyy paremmin paikallaan käytettäessä vaihtoehto A:ta.

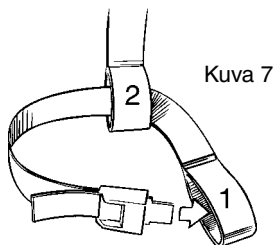

Kuva 7

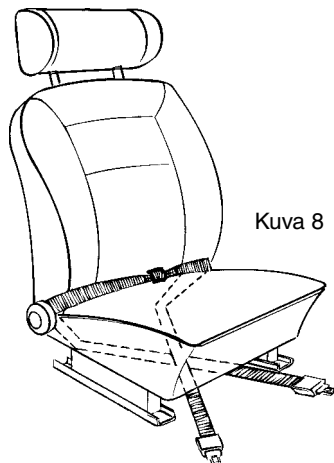

Kuva 8

**Vaihtoehto C)**

(joissakin autoissa, mm. Saabin ja Volvon uusimmissa malleissa, on jo tällaiset kiinnikkeet; siirry siis suoraan allaolevan ohjeen kohtaan c.)

- Irrota auton istuimen kiskojen etumaiset pultit.
- Kiinnikkeiden on sijaittava kiskojen alla. Aseta yksi kiinnike auton istuimen kiskojen kummankin etupään alle ja kiristä kiinnityspultit tiukasti paikalleen. Joissakin autoissa kiinnikkeet on asennettava vinoon tai 90 asteen kulmaan auton istuimen kiskojen suhteen. Varmista, että kiinnityspultit eivät ole liian lyhyet, muussa tapauksessa tarkoitukseen on hankittava uudet ja pidemmät pultit tai valittava jokin muu tapa asennusvöiden kiinnitykseen. Kts. kuva 9.
- Pujota jomman kumman asennusvyön lenkki auton istuimen toisen etumaisen kiinnikkeen aukon läpi. Pujota sen jälkeen asennusvyön solkiosa vyön lenkin läpi ja kiristä tiukalle. Kts. kuva 9.
- Kiinnitä toinen asennusvyö samalla tavalla toiseen etumaiseen kiinnikkeeseen.
- Vedä asennusvyöt ristiin ja lukitse ne istuimen rungon takaosaan. Kiristä tiukalle.

Jos turvaistuimen ja kiinnikkeiden väli on niin lyhyt, että asennusvöiden kiristäminen turvaistuimeen on vaikeaa, kiinnikkeet voi siirtää auton istuimen kiskojen takapäähän ja kiinnittää vyöt näihin kiinnikkeisiin.

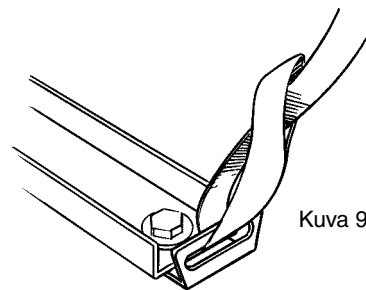

Kuva 9

## BeSafe Kid – asennettuna kasvojen menosuuntaan, Kts. kuva 10.

### TÄRKEÄÄ

Turvaistuinta ei saa asentaa kasvojen menosuuntaan ennen kuin lapsi painaa vähintään 9 kg. Valmistaja suosittelee, että istuinta käytetään asennettuna selkään menosuuntaan kunnes lapsi painaa 15 kg.

- Sijoita BeSafe Kid –turvaistuin etu- tai takaistuimelle (kolmipistevyöllä varustetulle paikalle) niin, että istuimen jalustan etujalat riippuvat auton istuimen ulkopuolella; takimmaisat jalat voivat nojata auton istuimen selustaan.
- Pujota auton kolmipistevyö istuimen selustan kahden vyöohjaimen läpi ja lukitse solki niin, että se NAKSAHTAA kiinni. Kiristä kolmipistevyö niin, ettei se jää löysälle mistään kohdasta.
- Varmista, että turvaistuimen runko on lukitussa asennossa työntämällä runkoa eteen- ja taaksepäin kunnes mekanismi lukkiutuu (niin, että se NAKSAHTAA kiinni). BeSafe Kid –turvaistuimen on oltava äärimmäisessä makuuasennossa, kun se asennetaan autoon kasvojen menosuuntaan -asentoon, jotta vyöt saataisiin kiristetyksi paikalleen mahdollisimman tiukasti.
- Kiristä auton kolmipistevyö mahdollisimman tiukalle. Kiristä ensin lantiovyö (paina turvaistuinta alaspäin käyttämällä polvea apuna). Kiristä sitten olkavyö painamalla muovikiila (joka roikkuu BeSafe Kid -istuimen takana) lujasti oven puoleiseen vyöohjaimen. Kts. kuva 12. Varmista, että olkavyö kulkee vaakasuorassa oven puoleisen vyöohjaimen läpi niin, että muovikiila pitää kolmipiste-  
vyön mahdollisimman tiukalla turvaistuimen ympärillä.
- Säätämällä istuimen runkoa ylöspäin pystyasentoon turvaistuin saadaan kiinnitetyksi entistä tukevammin paikalleen. Varmista, että lukitusmekanismi lukkiutuu hyvin paikalleen (niin, että se NAKSAHTAA kiinni).

### HUOM!

- Tämä on lapsille tarkoitettu "Universal"-turvaistuin. Se on hyväksytty turvaistuinten yleistä käyttöä autoissa koskevan säädöserän nro 44-03 mukaisesti. Se soveltuu käytettäväksi useimmilla, mutta ei kaikilla auton istuimilla.
- Turvaistuin soveltuu käytettäväksi, jos auton valmistaja on ohjekirjassaan ilmoittanut, että autossa voidaan käyttää asianomaiselle ikäryhmälle tarkoitettua "Universal"-turvaistuinta.
- Tämä turvaistuin on luokiteltu "Universal"-turvaistuimeksi ja sitä koskevat ankarammat määräykset, jotka eivät koskeneet aikaisempia turvaistuinmalleja, joista tämä merkintä puuttuu.
- Lisätietoja antaa turvaistuimen valmistaja tai jälleenmyyjä.

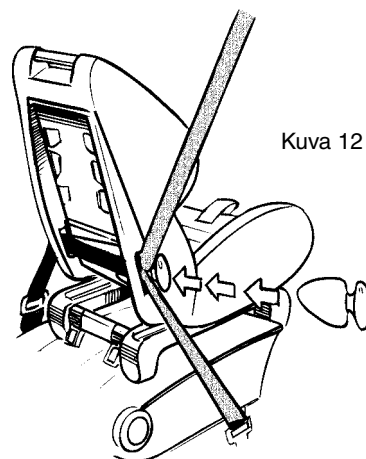

Kuva 12

## BeSafe Kid –turvaistuimen olkavöiden säätö

### HUOM!

#### Olkavyöt säädetään ennen BeSafe Kidin asennusta autoon.

Turvaistuin on varustettu 5-pistevyöllä ja olkavöitä voidaan säätää kolmelle eri korkeudelle. Oikea korkeus on aivan lapsen olkapään yläpuolella oleva lähin säätöaukko. Olkavöiden korkeutta säädetään irrottamalla vyö kiinnikkeestään istuimen selustan takana. Kts. kuvat 13 ja 14. Siirrä olkavyö ja olkapehmittimet haluttuun aukkoon ja kiinnitä vyö takaisin kiinnikkeeseensä. Kts. kuva 13. Haluttaessa vyötä voidaan pidentää tai lyhentää istuimen selustan takana olevan metallisoljen avulla. Kts. kuvat 14 ja 15.

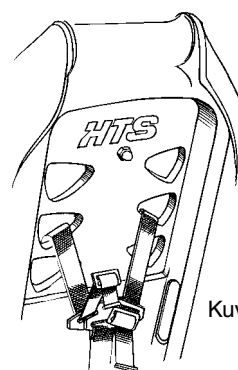

Kuva 13

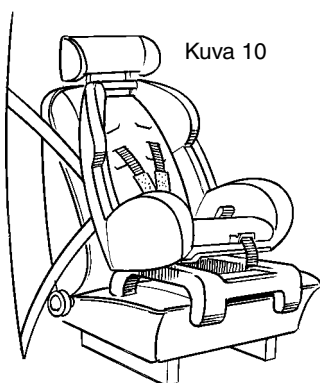

Kuva 10

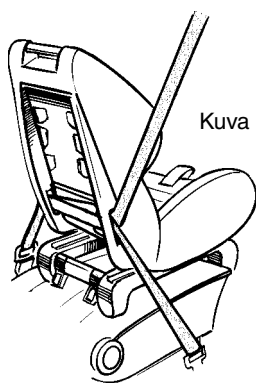

Kuva 11



Kuva 14

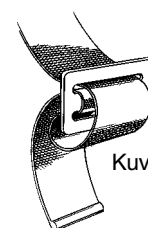

Kuva 15

**BeSafe Kid –turvaistuimen 5-pistevyön kiristäminen**

Varmista, että lapsi istuu tukevasti istuimella ennen 5-piste-  
vyön kiinnittämistä. Kolmiosainen solki lukitaan yhdistämällä  
ensin soljen kaksi pienintä osaa, jotka sitten kiinnitetään  
varsinaiseen solkeen (niin, että se NAKSAHTAA kiinni).  
Vyöjärjestelmä kiristetään vetämällä vyön päästä istuimen  
edessä. Kts. kuva 16. Vyö kiristetään paikalleen niin, että  
lantiovyö kulkee mahdollisimman alhaalla tiukasti lantioluuta  
vasten. Väiden on oltava riittävän kireällä, mutta ne eivät saa  
tuntua epämiellyttävältä. Tarvittaessa vyötä voidaan löysätä  
vetämällä soljen kieli ulos ja vetämällä samalla olkavöistä.  
Kts. kuva 17.

**HUOM! Vöitä ei saa asentaa niin, että ne ovat kierteellä  
lapsen vartaloa vasten.**

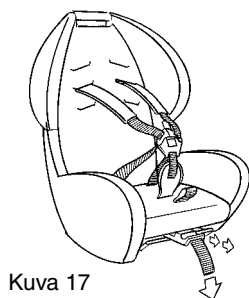

Kuva 17

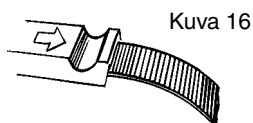

Kuva 16

BeSafe-turvaistuinta voidaan käyttää ainoastaan auto-  
issa, jotka on merkitty allaolevaan luetteloon ja joissa  
on kaksi-/kolmipisteturvavyö, kiinteä tai pyörivä malli,  
ECE-standardin R-16 tai vastaavan standardin mukai-  
sesti. Istuin voidaan asentaa selkä tai kasvot menosu-  
untaan auton etu- tai takaistuimelle.

Markkinoille tulee jatkuvasti uusia automerkkejä ja uusi-  
en autojen koreissa saattaa olla vanhan mallin nimi.  
Myös saman sarjan automallit saattavat olla erilaisia.  
Vyön pituus saattaa vaihdella, samoin vyötyyppi. Siksi  
on tärkeää varmistaa, että istuin sopii juuri sinun auto-  
osi. Istuin ei aina sovi sijoitettavaksi mille tahansa alla-  
mainittujen autojen istuimelle. Kokeile siksi turvaistu-  
imen asennusta kyseiseen autoon ja varmista, että se  
soveltuu käyttöön.

Lue käyttöohje tarkasti ja säilytä se myöhempää  
tarvetta varten.

**Autoluettelo:**

Alfa Romeo, Audi, Austin, BLMC, BMW, Buik, Cadillac,  
Chevrolet, Chrysler, Citroën, DAF, Daihatsu, Dodge,  
Fiat, Ford, GM, Honda, Hyundai, Jaguar, Jeep, Kia,  
Lada, Lancia, Mazda, Mercedes, Mitsubishi, Nissan,  
Oldsmobile, Opel, Peugeot, Plymouth, Pontiac,  
Porsche, Renault, Rover, Saab, Seat, Skoda, Subaru,  
Suzuki, Talbot, Toyota, Volkswagen, Volvo.

**Tärkeitä ohjeita**

- ✓ Älä koskaan sijoita lasta turvaistuimelle selkä menosu-  
untaan, jos auton etuistuimen edessä on turvatyyny.
- ✓ Alle 12-vuotiaiden lasten ei myöskään pidä istua kasvot  
menosuuntaan auton etuistuimella, jos sen edessä on  
turvatyyny.
- ✓ Oikein asennettu BeSafe Kid –turvaistuin ei ole  
turvallinen lapsellesi, jos lasta ei ole asianomaisesti  
kiinnitetty istuimeen 5-piste-  
vyöllä.
- ✓ Auton turvavyö ja lapsen turvaistuimen 5-piste-  
vyö eivät saa olla löysällä. Tarkista ja kiristä vyöt säännöllisesti.
- ✓ Järjestelmän turvaväiden tulee olla riittävän kireällä  
eivätkä vyöt saa olla kierteellä. Turvavyöt on suojattava  
vahingoittumiselta.
- ✓ Varo, etteivät auton sisällä olevat liikkuvat esineet  
vahingoita turvaistuinta ja turvavöitä ja välttä niiden  
joutumista oven väliin.
- ✓ Älä tee mitään muutoksia istuimeen tai vöihin, tämä voi  
olla vaarallista lapselle.
- ✓ Onnettomuuden jälkeen autoon on hankittava uusi  
turvaistuin ja uudet turvavyöt.
- ✓ Kerro myös muille matkustajille, miten lapsi irrotetaan  
istuimelta mahdollisessa onnettomuustilanteessa.
- ✓ Älä koskaan jätä lasta yksin autoon siitä riippumatta,  
istuuko hän turvaistuimella vai ei.
- ✓ Varmista, että käyttöohje on aina istuimen lähettyvillä.
- ✓ Valmistajan takuu ja tuotevastuu raukeavat, mikäli  
istuimessa käytetään muita kuin alkuperäisiä  
lisävarusteita tai osia.
- ✓ BeSafe Kid-istuinta ei saa käyttää ilman verhoilukangas-  
ta, ja tarvittaessa se on vaihdettava alkuperäiseen ver-  
hoilukankaaseen.
- ✓ Auton sisällä olevat irralliset esineet on kiinnitettävä  
paikalleen tai poistettava, jotta ne eivät aiheuta vahinkoa  
auton yhtäkkiä jarruttaessa tai mahdollisessa  
onnettomuustilanteessa.
- ✓ Varmista, että myös muut auton matkustajat käyttävät  
turvavyötä.

**Pesuohe**

Verhoilukangas voidaan irrottaa ja pestä 30 asteessa,  
hienopesuohejelma värillisille vaatteille. Kuivataan  
riiputtamalla.

**HUOM! Törmäystestaus**

Jos BeSafe Kid –istuinta testataan törmäystestissä  
ja se sijoitetaan selkä menosuuntaan joko testiko-  
jeen tai auton takaistuimelle, sen turvajalka on ki-  
innitettävä testikojeen R-5-pisteeseen sen omalla  
kiinnitysraudalla. Viitteet: ECE 44.03, 1995-01-08,  
Annex 6, Appendix 4, kohta 5.  
Tämä kiinnitysrauta voidaan tilata suoraan HTS:ltä.

Valmistaja:

**HTS**

HTS as N-3535 Krøderen

# BeSafe Kid

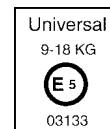

In Fahrtrichtung

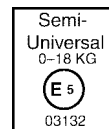

Gegen die Fahrtrichtung



*Im Autokindersitz BeSafe Kid sitzen Kleinkinder bis 18 kg sicher gegen und in Fahrtrichtung. Der Sitz darf erst in Fahrtrichtung genutzt werden, wenn das Gewicht des Kindes 9 kg überschreitet. Der Hersteller empfiehlt, den Sitz rückwärts zu montieren, bis das Kind ca.15 kg wiegt. Bei rückwärtsgerichteter Montage auf der Rückbank ist außerdem der BeSafe-Sicherheitsfuß zu verwenden*

*Achtung! Nur wenn Sie sich beim Einbau an die Bedienungsanleitung halten, bekommen Sie eine optimale Sicherheit für Ihr Kind. Bei allen anderen Methoden haftet der Hersteller nicht.*



**Bitte beachten: Den Kindersitz in Fahrzeugen mit Beifahrerairbag niemals rückwärts auf dem Vordersitz anbringen! Kinder und kleine Erwachsene unter 140 cm sollten ebenfalls nicht auf dem Vordersitz sitzen, wenn das Fahrzeug mit Airbag ausgestattet ist. Der Airbag kann bei den meisten Fahrzeugmodellen in einer Markenwerkstatt deaktiviert werden.**

## BeSafe Kid – rückwärtsgerichtete Montage auf dem Beifahrersitz

- Sicherstellen, daß das Fahrzeug keinen Beifahrerairbag hat.
- BeSafe Kid mit der Rückenlehne gegen das Armaturenbrett gelehnt auf den Vordersitz stellen. Darauf achten, daß der Kindersitz nicht gegen die Windschutzscheibe drückt. Die Sitzschale muß in aufrechte Sitzposition gestellt sein.
- Den Autosicherheitsgurt durch die blaue Gurtschlaufe in der Sitzfläche des Kindersitzes ziehen (Abb. 1) und den Gurt in das Gurtschloß einrasten lassen.
- Die mitgelieferten Verankerungsurte anbringen (siehe separaten Abschnitt) und straffziehen.
- Die Vorderkante des Kindersitzsockels in den Autositz drücken und gleichzeitig die Sitzschale nach hinten in eine eher liegende Stellung drücken. Darauf achten, daß der Kindersitzmechanismus hörbar einrastet.
- Den Autosicherheitsgurt straffen, indem der Diagonalgurt zur Gurtrolle gezogen wird, dabei den Sockel des BeSafe Kid fest herunter drücken.



Abb. 1



Abb. 3

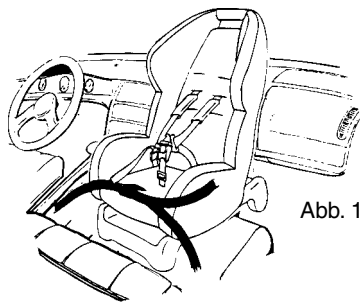

Abb. 4

## BeSafe Kid – rückwärtsgerichtete Montage auf der Rückbank Mittlerer Platz oder rechte oder linke Seite, (Abb. 3 und 4)

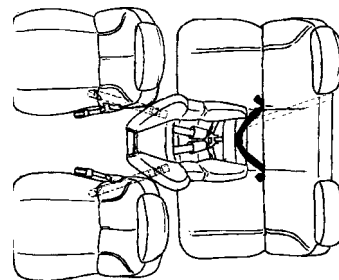
- BeSafe Kid in der gewünschten Liege-/Sitzposition mit der Rückenlehne gegen Vordersitz (oder beide Vordersitze bei Montage in der Mitte) gelehnt auf die Rückbank stellen. Darauf achten, daß der Kindersitzmechanismus hörbar einrastet.
- Den BeSafe Sicherheitsfuß auf die Schraube hinten an der Kindersitz-Rückenlehne aufsetzen, die Unterlegscheibe und die grosse Mutter aufstecken und anziehen (Abb. 2). Den Stützfuß auf die richtige Länge (muss auf dem Fahrzeugboden aufstehen) einstellen und mit der beiliegenden Flügelmutter und den Unterlegscheiben fixieren.
- Den Zwei-/Dreipunktgurt des Fahrzeugs durch die blaue Gurtschlaufe in der Sitzfläche des BeSafe Kid ziehen (Abb. 1) und den Gurt in das Gurtschloß einrasten lassen.
- Die mitgelieferten Verankerungsurte anbringen (siehe separaten Abschnitt) und straffziehen (siehe auch Abb.5).
- Den Autosicherheitsgurt straffen, in-

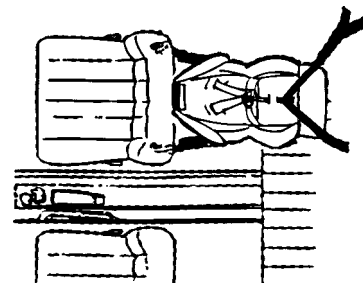

Abb. 2

- dem der Beckengurt/Diagonalgurt zur Gurtrolle gezogen wird, dabei den Sockel des BeSafe Kid fest herunterdrücken
- Mehr Platz für den BeSafe Kid und einen besseren Liegewinkel für das Kind erhalten Sie, wenn der Autositz oder die Rückenlehne des Vordersitzes weiter nach vorn gestellt werden.
- Wenn danach die Rückenlehne des Vordersitzes weiter nach hinten gestellt wird, steht der Kindersitz stabiler.

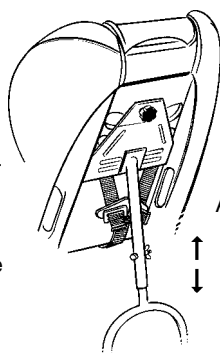

Abb. 5

## Montage der mitgelieferten Verankerungsgurte (Zusatzgurte)

Je nach Fahrzeug, in das der BeSafe Kid eingebaut werden soll, können Sie unter den nachfolgenden Möglichkeiten wählen.

### Alternative A)

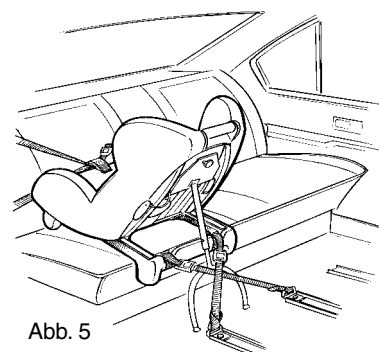
Die beiden Verankerungsgurte werden an den Beinen des Autositzes befestigt.

- Je einen Verankerungsgurt an den beiden Vorderbeinen des Fahrzeugsitzes befestigen, indem das Verschlußende des Verankerungsgurtes durch die Gurtschlaufe gezogen wird. Gut festziehen ( Abb. 6).
- Die Verankerungsgurte über Kreuz in die Gurtschlösser am Sockel des BeSafe Kid einstecken und fest anziehen. Dabei den Sockel herunterdrücken.
- Prüfen, ob der Kindersitz stabil steht. Wenn der Abstand zwischen dem Kindersitz und den Befestigungspunkten zu gering ist, daß es schwierig sein kann, die Verankerungsgurte stramm genug am Kindersitz zu befestigen, sollten die Verankerungsgurte an den Hinterbeinen (falls vorhanden) des Fahrzeugsitzes befestigt werden. Dann die Gurte unter dem Sitz nach vorn durchziehen und über Kreuz in die Schlösser am Sockel des BeSafe Kid einstecken.



Abb. 6

### Alternative B)

- Die beiden Verankerungsgurte zu einem Gurt zusammenknoten, indem der Verschluß an Gurt 1 durch die Schlaufe von Gurt 2 und danach durch die Schlaufe von Gurt 1 geführt wird. Gut festziehen (Abb. 7). Nun haben Sie einen Gurt mit zwei Schloßteilen.
- Den Knoten des Verankerungsgurtes auf die Mitte des Vordersitzes auflegen und die Enden mit den Schlössern unter dem Sitz nach vorn durchziehen (Abb.8) und über Kreuz in die Schlösser am Sockel des BeSafe Kid einstecken. Gut festziehen.
- Wenn der Kindersitz auf einem weichen Autositz steht, kann er sich immer etwas bewegen. In einzelnen Fahrzeugen steht der Kindersitz stabiler, wenn er gemäß Alternative A verankert wird.

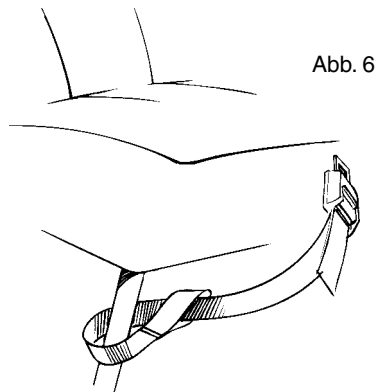

Abb. 7



Abb. 8

### Alternative C)

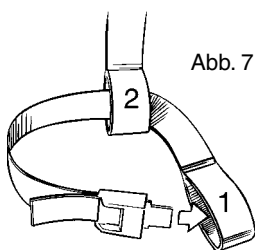
Einzelne Fahrzeuge, u.a. einige neuere Modelle von Saab und Volvo sind bereits mit Befestigungsbeschlägen ausgestattet. Dann direkt mit Punkt c) der nachstehenden Anleitung beginnen.

- Die Befestigungsbeschläge müssen unter der Gleitschiene, auf der der Beifahrer oder Fahrersitz bewegt wird, angebracht werden. Für den Einbau des BeSafe Kid auf dem Beifahrersitz werden die vorderen Schrauben der Gleitschiene gelöst, für den Einbau hinten, lösen Sie die hinteren Schrauben der Gleitschiene. Je einen Befestigungsbeschlag unter die Schienen des Sitzes auflegen, die Befestigungsschrauben wieder aufsetzen und fest anziehen.
- Bei einzelnen Fahrzeugen müssen die Befestigungsbeschläge schräg oder im Winkel von 90 Grad zur Vordersitzschiene angebracht werden. Darauf achten, daß die Befestigungsschrauben nicht zu kurz sind. In diesem Fall entweder neue Schrauben kaufen oder eine andere Alternative zur Befestigung der Verankerungsgurte wählen (Abb. 9).
- Die Gurtschlaufe eines Verankerungsgurtes durch die Öffnung in einem der beiden vorderen Befestigungsbeschläge führen. Danach das Verschlußende des Verankerungsgurtes durch die Gurtschlaufe führen und gut festziehen (Abb. 9.)
- Den anderen Verankerungsgurt genauso am anderen vorderen Befestigungsbeschlag anbringen.
- Die Verankerungsgurte über Kreuz in die Schlösser am Sockel des BeSafe Kid einstecken und gut festziehen.

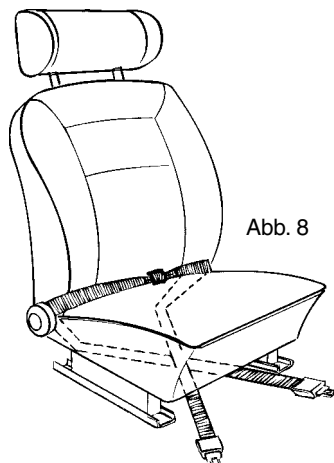
Wenn der Abstand zwischen dem Kindersitz und den Befestigungsbeschlägen so gering ist, daß die Verankerungsgurte nur schwierig am Kindersitz festgezogen werden können, können die Befestigungsbeschläge an den hinteren Befestigungspunkten angebracht werden.



Abb. 9

Beigefügt ein Stück Plastdeckel. Platzieren Sie den Deckel über das Schloßteil des 2- oder 3-Punkt-Gurtes. Führen Sie den 2-bzw. 3-Punktgurt des Autos durch den Deckel und schließen Sie den Gurt fest an, so daß es nicht durchhängt. Der Deckel wird dabei den roten Knopf des Gurtschlösses abdecken und das Kind kann den Knopf nicht auftreten

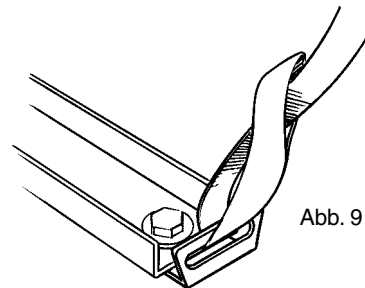
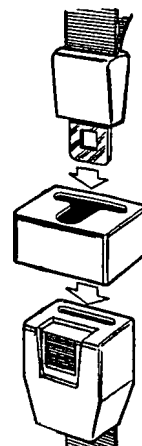

## BeSafe Kid – Montage in Fahrtrichtung, (Abb. 10)

### WICHTIG

Der Kindersitz darf erst in Fahrtrichtung angebracht werden, wenn das Gewicht des Kindes 9 kg überschritten hat. Der Hersteller empfiehlt, den Kindersitz für Kinder bis 15 kg rückwärts anzubringen.

- BeSafe Kid so auf dem Beifahrer- oder Rücksitz anbringen (auf Sitzplätzen mit Dreipunktgurt), daß die vorderen Sockelbeine über den Fahrzeugsitz hinausragen. Die hinteren Sockelbeine sollten am besten ganz eng an der Rückenlehne stehen.
- Den Dreipunktgurt des Fahrzeugs durch die beiden Gurtführungen am Rückenteil des Kindersitzes führen und danach einrasten lassen (Abb. 11). Den Dreipunktgurt so straffen, daß er nicht durchhängt.
- BeSafe Kid muss in die maximale Liegeposition gebracht werden, bevor die Gurte endgültig gestrafft werden. Dafür sorgen, dass die Sitzschale eingerastet ist, in dem sie vor oder zurück geschoben wird, bis der Mechanismus hörbar einrastet. Nur so wird eine optimale Befestigung des BeSafe Kid in Fahrtrichtung erreicht!
- Den Dreipunktgurt des Fahrzeugs sehr gut festziehen. Zuerst den Beckengurt straffen (dabei den BeSafe Kid fest herunterdrücken). Danach den Schultergurt strammziehen und den Kunststoffkeil (der hinten am BeSafe Kid hängt) fest in die Gurtführung an der Türseite stecken (Abb. 12). Dafür sorgen, daß die Schultergurte waagrecht durch die Gurtführung an der Türseite geführt werden, damit der Keil den Dreipunktgurt so stramm wie möglich halten kann.
- Indem die Sitzschale in eine aufrechtere Position gebracht wird, wird die Befestigung des Kindersitzes noch stärker festgezogen. Darauf achten, daß der Mechanismus hörbar einrastet.

### Bitte beachten:

- Dies ist ein „Universal“-Kindersitz. Er ist gemäß den Vorschriften der Richtlinie 44.03. für den allgemeinen Einsatz in Kraftfahrzeugen zugelassen. Er ist für die meisten, jedoch nicht für alle Autos geeignet.
- Wenn der Automobilhersteller in der Betriebsanleitung angegeben hat, daß die Sitze seines Wagens für einen „Universal“-Kindersitz für die entsprechende Altersgruppe geeignet sind, ist ein korrekter Einbau gewährleistet.
- Dieser Kindersitz wurde gemäß strengeren Kriterien als bisherige Modelle eingestuft, die nicht als „Universal“-Kindersitz bezeichnet wurden.
- Im Zweifelsfall wenden Sie sich bitte an den Kindersitzhersteller oder ein Fachgeschäft.



Abb. 12

## Einstellung der Schultergurte am BeSafe Kid

### Achtung!

#### Muß vor der Montage von BeSafe Kid im Fahrzeug erfolgen.

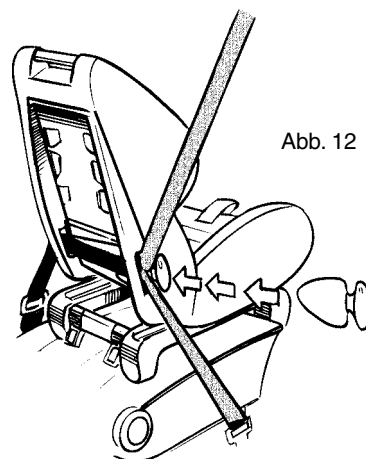
Der Kindersitz ist mit einem Fünfpunktgurt ausgestattet und verfügt über drei Höheneinstellungen für die Schultergurte. Die richtige Höhe hat der Gurtschlitz, der am dichtesten über der Schulterpartie des Kindes liegt. Die Gurthöhe einstellen, indem der Gurt aus dem Beschlag hinten an der Rückenlehne des Kindersitzes gelöst wird (Abb. 13 und 14). Den Schultergurt und das Schulterpolster durch den gewünschten Schlitz stecken und den Gurt danach wieder durch den Beschlag führen (Abb. 13.). Muß der Gurt verlängert werden, kann dies durch Herausziehen des Gurtes aus der Metallschnalle hinten an der Sitzrückenlehne erfolgen. Ist der Gurt zu lang, kann er mit Hilfe der Schnalle entsprechend gekürzt werden (Abb. 14 und 15).



Abb. 13



Abb. 10

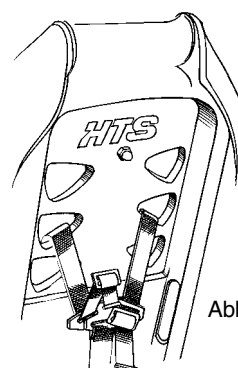

Abb. 11

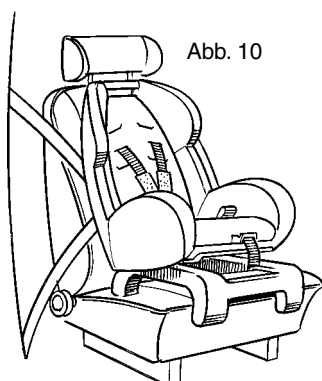

Abb. 14

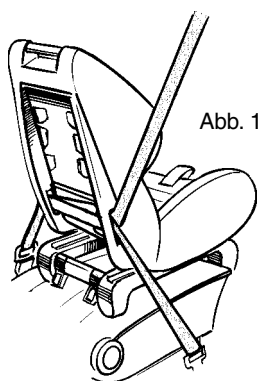

Abb. 15

## Festziehen des Fünfpunktgurtes am BeSafe Kid

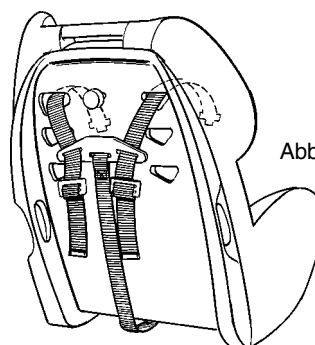
Das Kind muß gut im BeSafe Kid sitzen, bevor der Fünfpunktgurt angelegt wird. Alle drei Verschußteile miteinander verbinden, indem die beiden kleinen Verschußteile zusammengesetzt werden und hörbar in das dritte eingesteckt werden müssen. Das Gurtsystem straffen, indem am Gurtende an der Vorderkante des Kindersitzes gezogen wird (Abb. 16). Den Gurt so straffen, daß der Beckengurt so tief wie möglich und stramm über dem Becken des Kindes sitzt. Richtig festgezogen müssen die Gurte fest am Körper des Kindes anliegen, ohne unangenehm zu sein. Das Gurtsystem wird gelockert, indem das Verschußstück (Zentralregulierung) herausgezogen und gleichzeitig an den Schultergurten gezogen wird (Abb. 17).

**Bitte beachten: Die Gurte dürfen nicht verdreht am Körper des Kindes anliegen!**

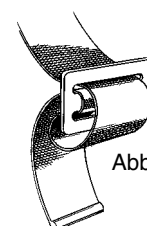
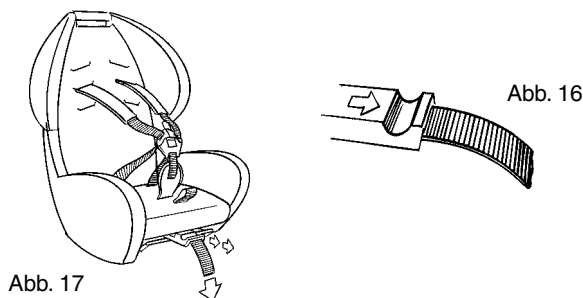

BeSafe kann nur in den in der nachstehenden Liste aufgeführten Fahrzeugen benutzt werden, wenn diese mit Zwei-/Dreipunkt-Sicherheitsgurten, festen oder Rollgurten gemäß der ECE-Norm 16 bzw. einer gleichwertigen Norm ausgerüstet sind. Der Kindersitz darf dann rückwärts (mit Dreipunkt- oder Beckengurt) oder vorwärts (nur mit Dreipunktgurt) auf dem Beifahrer- oder auf dem Rücksitz eingesetzt werden.

Neue Fahrzeuge kommen hinzu, und alte Modellbezeichnungen werden oft auf neue Karosserien übertragen. Die Automodelle können ebenfalls innerhalb der verschiedenen Serien variieren; beispielsweise können unterschiedliche Gurtlängen und Gurtypen vorkommen. Deshalb ist es wichtig zu prüfen, ob der Kindersitz in den eigenen Wagen paßt. Der Kindersitz ist nicht immer für alle Sitze in den genannten Fahrzeugen geeignet. Der Kindersitz sollte deshalb probeweise in das betreffende Fahrzeug eingebaut werden, um zu sehen, ob er paßt. Die Gebrauchsanleitung sorgfältig durchlesen und gut aufheben.

### Fahrzeugliste:

Alfa Romeo, Audi, Austin, BLMC, BMW, Buik, Cadillac, Chevrolet, Chrysler, Citroën, DAF, Daihatsu, Dodge, Fiat, Ford, GM, Honda, Hyundai, Jaguar, Jeep, Kia, Lada, Lancia, Mazda, Mercedes, Mitsubishi, Nissan, Oldsmobile, Opel, Peugeot, Plymouth, Pontiac, Porsche, Renault, Rover, Saab, Seat, Skoda, Subaru, Suzuki, Talbot, Toyota, Volvo, VW.

### Waschanleitung

Der Bezug kann vom Kindersitz abgenommen und bei 30 °C im Feinwaschprogramm für Buntes gewaschen werden. Tropfnaß aufhängen.



## Wichtige Hinweise

- ✓ Das Kind niemals in einen rückwärtsgerichteten Kindersitz auf dem Beifahrersitz setzen, wenn das Fahrzeug mit Beifahrerairbag ausgestattet ist.
- ✓ Auch Kinder unter 12 Jahren sollten in Fahrzeugen mit Beifahrerairbag nicht in Fahrtrichtung auf dem Beifahrersitz sitzen.
- ✓ Ein vorschriftsmäßig eingebauter BeSafe Kid hat keinen Sicherheitswert für das Kind, wenn es nicht mit dem Fünfpunktgurt des Kindersitzes angeschnallt ist.
- ✓ Den Sicherheitsgurt des Wagens und den Fünfpunktgurt des Kindersitzes straffen. Die Gurte regelmäßig überprüfen und nachziehen.
- ✓ Die Sicherheitsgurte des Systems dürfen nicht zu locker sitzen oder verdreht sein. Sie sind außerdem gegen Beschädigungen zu schützen.
- ✓ Kindersitz und Sicherheitsgurte dürfen nicht durch bewegliche Teile im Wagen beschädigt oder in der Tür festgeklammt werden.
- ✓ Kindersitz und Sicherheitsgurte dürfen nicht umgebaut werden, da dies das Kind gefährden würde.
- ✓ Nach einem Unfall ist der Kindersitz und die Autosicherheitsgurte vollständig zu erneuern.
- ✓ Auch die anderen Fahrgäste informieren, wie man das Kind bei einem Unfall aus dem Kindersitz befreit.
- ✓ Ein Kind niemals allein im Wagen lassen, egal ob es sich im Kindersitz befindet oder nicht.
- ✓ Darauf achten, daß dem Kindersitz immer die Gebrauchsanleitung beiliegt.
- ✓ Beim Einsatz von nicht originalen Zubehör- oder Ersatzteilen entfallen Garantie und Produkthaftung.
- ✓ Eventuelle lose Gegenstände im Fahrzeuginnenraum müssen gesichert bzw. entfernt werden, damit sie bei starkem Abbremsen oder bei Unfällen keinen Schaden anrichten können.
- ✓ Darauf achten, daß alle anderen Fahrgäste ordnungsgemäß angeschnallt sind.

## ACHTUNG! Crashtest

ACHTUNG! Crashtest (Information nur für Crash-Test-Institute)  
Wenn mit BeSafe Kid in rückwärtsgerichteter Position auf dem Rücksitz eines Prüfschlittens oder einer Autokarosserie ein Crashtest durchgeführt werden soll, muß ein besonderer Befestigungsbeschlag verwendet werden, mit dem der Stützfuß am R-5-Punkt des Prüfschlittens befestigt wird. Ref.: ECE 44 03, 1995-01.08, Annex 6 - Appendix 4, Punkt 5.  
Dieser Beschlag kann direkt bei HTS angefordert werden.

Hersteller:

HTS as N-3535 Krøderen